

- SYMBOLLEGENDE ZUM ANLAGENSCHHEMA**
- ASBESTRIKLAFFE
 - KUGELHAHN
 - RODCHLAFVENTIL
 - PLUMPE
 - SCHWITZKREIS
 - SICHERHEITSENTLÜFTUNG
 - MAKROVENTIL
 - THERMOKREIS
 - BOB ENTLEERUNG MIT STOPFEN
 - MANOMETER
 - ENTLEERUNG
 - VENTIL
 - MAKROVENTIL
 - BOB ENTLEERUNG MIT STOPFEN
 - VERSCHRAUBUNG
 - FLEXIBLER ANSCHLUSS
 - DIFFERENZDRUCKFÜHLER
 - TEMPERATURFÜHLER
- Ultraschall Wärmemengenzähler
Bedingungsstrecke nicht erforderlich

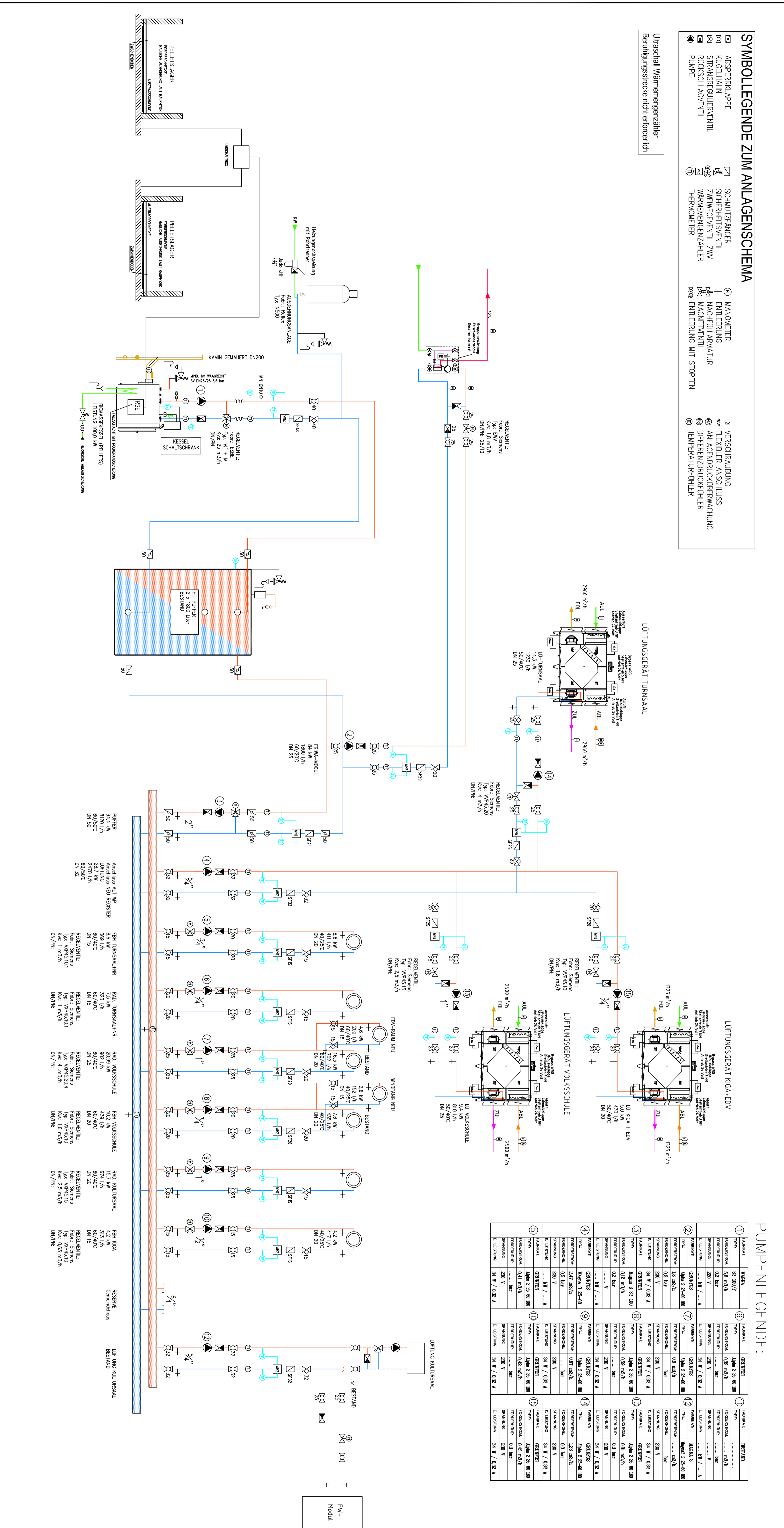

PUMPENLEGENDE:

Symbol	Hersteller	Modell	Spannung	Leistung	Druck
1	Grundfos	CEBORG 100	230 V	0,75 kW	10 m
2	Grundfos	CEBORG 150	230 V	1,1 kW	15 m
3	Grundfos	CEBORG 200	230 V	1,5 kW	20 m
4	Grundfos	CEBORG 250	230 V	2,2 kW	25 m
5	Grundfos	CEBORG 300	230 V	3,0 kW	30 m
6	Grundfos	CEBORG 400	230 V	4,0 kW	40 m
7	Grundfos	CEBORG 500	230 V	5,5 kW	50 m
8	Grundfos	CEBORG 600	230 V	7,5 kW	60 m
9	Grundfos	CEBORG 800	230 V	11,0 kW	80 m
10	Grundfos	CEBORG 1000	230 V	15,0 kW	100 m

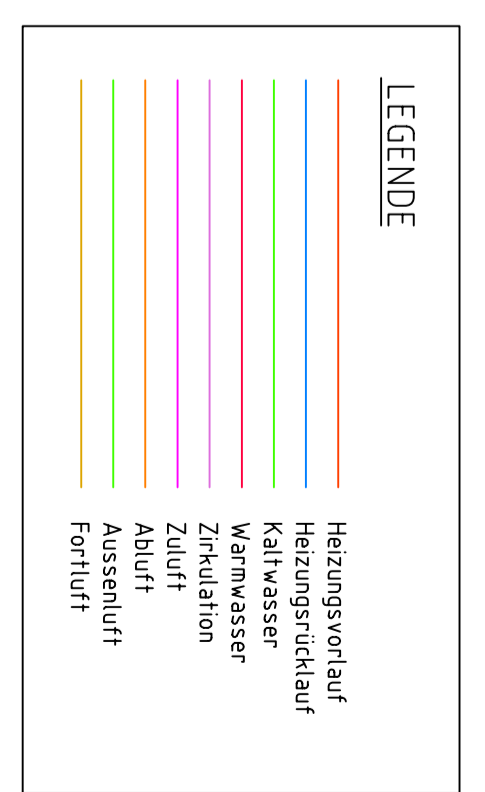

Volksschule
3613 Albrechtsberg
Anlagenschema Heizung
Sanierung - Heizung, Lüftung, Sanitär

Änderungen / Ergänzungen:
A. Planerstellung am 02.06.2014. - AG
B. Änderungen am 11.08.2014. - AG

A	Planerstellung	am 02.06.2014.	- AG
B	Änderungen	am 11.08.2014.	- AG
C			
D			
E			
F			
G			
H			
I			
K			

Zielort: 3664 MARTINSBERG 5
ledermüller Gesellschaft für Anlagen- und Installationstechnik
 Ledermüller Installationen GmbH.
 1140 WIEN
 QUARERLANDSTRASSE 56
 1150 WIEN